

1.1 Sicherheits- und Warnhinweise

Benutzen Sie diese Anzeige nur



- bestimmungsgemäß
- in technisch einwandfreiem Zustand
- unter Beachtung der Bedienungsanleitung und den allgemeinen Sicherheitsbestimmungen.

1.2 Allgemeine Sicherheits- und Warnhinweise

1. Vor Durchführung von Installations- oder Wartungsarbeiten stellen Sie bitte sicher, dass die Digitalanzeige von der Versorgungsspannung getrennt ist.
2. Setzen Sie die Digitalanzeige nur bestimmungsgemäß ein: In technisch einwandfreiem Zustand. Unter Beachtung der Bedienungsanleitung und den allgemeinen Sicherheitsbestimmungen.
3. Beachten Sie länder- und anwendungsspezifische Bestimmungen
4. Die Digitalanzeige ist nicht geeignet für den explosionsgeschützten Bereich und den Einsatzbereichen, die in EN 61010 Teil 1 ausgeschlossen sind.
5. Die Digitalanzeige darf nur im ordnungsgemäß eingebautem Zustand entsprechend dem Kapitel "Technische Daten" betrieben werden.

1.3 Bestimmungsgemäßer Gebrauch

Die Digitalanzeige darf nur als Einbaugerät eingesetzt werden. Der Einsatzbereich dieser Anzeige liegt in industriellen Prozessen und Steuerungen. In den Bereichen von Fertigungsstraßen der Metall-, Holz-, Kunststoff-, Papier-, Glas- und Textilindustrie u.ä.

Überspannungen an den Schraubklemmen der Digitalanzeige müssen auf den Wert der Überspannungskategorie II begrenzt sein. Wird die Digitalanzeige zur Überwachung von Maschinen oder Ablaufprozessen eingesetzt, bei denen infolge eines Ausfalls oder einer Fehlbedienung der Digitalanzeige eine Beschädigung der Maschine oder ein Unfall des Bedienungspersonals möglich ist, dann müssen Sie entsprechende Sicherheitsvorkehrungen treffen.

1.4 Beschreibung

Die Ausführung CODIX 52T ist ein Anzeigezähler mit 2 Summierbereichen.

2. Einstellung der Betriebsparameter

a. Beide Tasten auf der Vorderseite gedrückt halten und Spannungsversorgung einschalten, oder bei eingeschalteter Spannungsversorgung beide Tasten gleichzeitig 5 s drücken

b. Auf dem Display erscheint



c. Sobald die Tasten losgelassen werden, erscheint auf dem Display



c1. durch gedrückt halten der linken Taste und betätigen der rechten Taste wird der Programmiervorgang abgebrochen.

c2. durch Drücken der rechten Taste wird auf



umgeschaltet.

d. Umschalten in den ersten Parameter durch gedrückt halten der linken Taste und betätigen der rechten Taste

e. Sobald die Tasten losgelassen werden, erscheint in sekundlichen Wechsel der Menütitel und die aktuelle Menüpunkteinstellung. Nach Betätigen einer Taste wird nur noch die Menüpunkteinstellung angezeigt.

f. Durch Drücken der rechten Taste wird die Menüpunkteinstellung jeweils um einen Wert weiterschaltet.
Wenn Zahlenwerte eingegeben werden sollen (z.B. bei der Faktoreinstellung), wird mit der linken Taste zunächst die Dekade ausgewählt und dann mit der rechten der Wert eingestellt.

g. Umschalten auf den nächsten Menüpunkt durch gedrückt halten der linken Taste und betätigen der rechten Taste.

- h. Der jeweils letzte Menütitel "EndPro" ermöglicht durch Anwahl von "YES" das Verlassen des Programmiermenüs und die Übernahme (Speicherung) der neuen Werte. Wird "no" angewählt, beginnt die Programmerroutine von vorne, wobei die zuletzt eingestellten Werte zunächst erhalten bleiben. Diese können nun nochmals verändert oder kontrolliert werden.

Elektronischer Anzeigezähler mit 2 Summierbereichen

1. Beschreibung

- 6-stelliger Anzeigezähler mit Reset-Funktion
- LED-Anzeige, 8 mm hoch, rot
- Anzeigebereich von 0 ... 999 999
- Vornullenunterdrückung
- Programmierung über zwei frontseitige Tasten
- Bedienungsführung auf dem Display während der Programmierung

2. Eingänge

INP A

Dynamischer Zähl Eingang Zähler 1 und Zähler 2.

RESET

Dynamischer RESET-Eingang. Dieser ist mit der roten RESET-Taste parallel geschaltet und setzt den Zähler auf Null. Für Zähler 1 und Zähler 2 getrennt einstellbar

3. Auswahl des angezeigten Wertes

Durch drücken der rechten Taste kann zwischen der Anzeige des Summierzählers 1 und des Summierzählers 2 umgeschaltet werden. Durch einmaliges Betätigen wird für 2 s die aktuelle Funktion ("totAL1" oder "totAL2") angezeigt. Wird innerhalb dieser Zeit die rechte Taste ein zweites Mal betätigt, so wird zur nächsten Funktion gewechselt und zur Bestätigung ("totAL1" oder "totAL2") für 2 s angezeigt. Danach wird der Wert der ausgewählten Funktion angezeigt.

4. Programmerroutine

Nachfolgend sind die einstellbaren Parameter des Gerätes aufgeführt, die in der unten angegebenen Reihenfolge eingestellt werden können. Nach einem Durchlauf der Routine ist das Gerät vollständig programmiert.

Die zuerst angegebenen Werte entsprechen der Werkseinstellung

4.1 Polarität der Eingänge

inP_{ol}

nP_n

nPN: nach 0 V schaltend

P_nP

pNP: nach +U_B schaltend

4.2 Zuschaltung des 30 Hz Filters (INP A)

F_{iltEr}

Der Filter bedämpft den Eingang*

oFF

30 Hz-Filter aus (fmax)

oN

30 Hz-Filter ein

4.3 Multiplikationsfaktor (Summierer 1)

F_{Rctoi}

0.0000

Faktor von 00.0001 bis 99.9999 einstellbar. Dezimalpunkt fest auf 4 Nachkommastellen eingestellt. Eine Einstellung von "0" wird nicht akzeptiert.

999999

4.4 Divisionsfaktor (Summierer 1)

d_{ivLoi}

0.0000

Faktor von 00.0001 bis 99.9999 einstellbar. Dezimalpunkt fest auf 4 Nachkommastellen eingestellt. Eine Einstellung von "0" wird nicht akzeptiert.

999999

4.5 Dezimalpunkteinstellung (Summierer 1)

dP_{Loi}

Der Dezimalpunkt legt Darstellung des Zählerstandes fest. Er hat keinen Einfluß auf die Zählung.

0

0 keine Dezimalstelle

0.0

0.0 eine Dezimalstelle

0.00

0.00 zwei Dezimalstellen

0.000

0.000 drei Dezimalstellen

4.6 RESET-Mode (Summierer 1)**r E 5 n r 1****p q R n E L**

manuelle Rückstellung über die rote RESET-Taste und elektrische Rückstellung über RESET-Eingang

n o r E 5

keine Rückstellung möglich (rote RESET-Taste und RESET-Eingang gesperrt)

E L r E 5

nur elektrische Rückstellung über RESET-Eingang

p q R n r E

nur manuelle Rückstellung über rote RESET-Taste

4.7 Multiplikationsfaktor (Summierer 2)**F R c k o 2****0 1 0 0 0 0**

Faktor von 00.0001 bis 99.9999 einstellbar. Dezimalpunkt fest auf 4 Nachkommastellen eingestellt. Eine Einstellung von "0" wird nicht akzeptiert.

9 9 9 9 9 9**4.8 Divisionsfaktor (Summierer 2)****d i v . k o 2****0 1 0 0 0 0**

Faktor von 00.0001 bis 99.9999 einstellbar. Dezimalpunkt fest auf 4 Nachkommastellen eingestellt. Eine Einstellung von "0" wird nicht akzeptiert.

9 9 9 9 9 9**4.9 Dezimalpunkteinstellung (Summierer 2)****d P . k o 2**

Der Dezimalpunkt legt Darstellung des Zählerstandes fest. Er hat keinen Einfluß auf die Zählung.

0

0 keine Dezimalstelle
0.0 eine Dezimalstelle

0 0 0 0

0.00 zwei Dezimalstellen
0.000 drei Dezimalstellen

5.0 RESET-Mode (Summierer 2)**r E 5 n r 2****p q R n E L**

manuelle Rückstellung über die rote RESET-Taste und elektrische Rückstellung über RESET-Eingang

n o r E 5

keine Rückstellung möglich (rote RESET-Taste und RESET-Eingang gesperrt)

E L r E 5

nur elektrische Rückstellung über RESET-Eingang

p q R n r E

nur manuelle Rückstellung über rote RESET-Taste

4.8 Ende der Programmierung**E n d P r o****n o**

Programmerroutine wird noch einmal durchlaufen. Bisher eingestellte Werte können überprüft und geändert werden.

4 E 5

Programmerroutine wird beendet und alle eingestellten Werte werden als neue Parameter übernommen.

Das Gerät ist anschließend betriebsbereit.

5. Technische Daten

Spannungsversorgung

DC-Versorgung: 10 ... 30 V DC/max. 55 mA
mit Verpolschutz

Anzeige: 6-stellige rote 7-Segment
LED-Anzeige, 8 mm hoch

Datensicherung: EEPROM

Polarität der Eingänge:

Programmierbar, npn oder
pnp für alle Eingänge

Eingangswiderstand:

ca. 5 k Ω

Zählfrequenzen:

DC-Versorgung:	24 V	12 V	10 ...30 V
Eingangspegel:	Standard		5 V
typ. Low Pegel:	2,5 V	2,0 V	1,0 V
typ. High Pegel:	22,0 V	10 V	4,0 V
Fmax:*	kHz	kHz	kHz
tot.tot	60	20	8

*bei maximaler Frequenz Rechteckimpulse 1:1

Mindestimpulsdauer des Rücksetzeingangs:

5 ms

Schaltpegel der Eingänge:

Standard-Pegel: Low: 0 ... 0,2 x U_B [V DC]
High: 0,6 x U_B ... 30 [V DC]

4 ... 30 V DC Pegel: Low: 0 ... 2 V DC
High: 4 ...30 V DC

Impulsform: beliebig*,
Schmitt-Trigger-Eingang

Betriebstemperatur:

-20 ... +65 °C bei 10 ... 26 V DC

-20 ... +55 °C bei >26 ... 30 V DC

Lagertemperatur: -25 ... +70 °C

Höhe bis 2000 m

EMV:

Störabstrahlung EN 55 011 Klasse B

Störfestigkeit EN 61 000-6-2

Gehäuse: Schalttafelgehäuse:
48 x 24 mm nach DIN
43700, RAL7021,
dunkelgrau

Gewicht: ca. 50 g

Schutzart: IP 65 (frontseitig)

Reinigung: Die Frontseiten der Geräte
dürfen nur mit einem wei-
chen, mit Wasser ange-
feuchteten Tuch gereinigt
werden.

6. Anschlussbelegung

- 1 10 ... 30 V DC
- 2 0 V GND
- 3 INP A
- 4 -
- 5 Reset

1	2	3	4	5
<input type="checkbox"/>	<input type="checkbox"/>	<input type="checkbox"/>	<input type="checkbox"/>	<input type="checkbox"/>

7. Lieferumfang:

- 1 Digitalanzeige
- 1 Spannbügel
- 1 Frontrahmen für Spannbügelbefestigung,
für Einbauquerschnitt 50 x 25 mm
- 1 Frontrahmen für Schraubbefestigung,
für Einbauquerschnitt 50 x 25 mm
- 1 Dichtung
- 1 Bedienungsanleitung multilingual

8. Bestellschlüssel:

6.52T.012.3X0

└─── Schaltpegel der Eingänge
0 = Standard
A = 4 ... 30 V DC Pegel

9. Abmessungen:

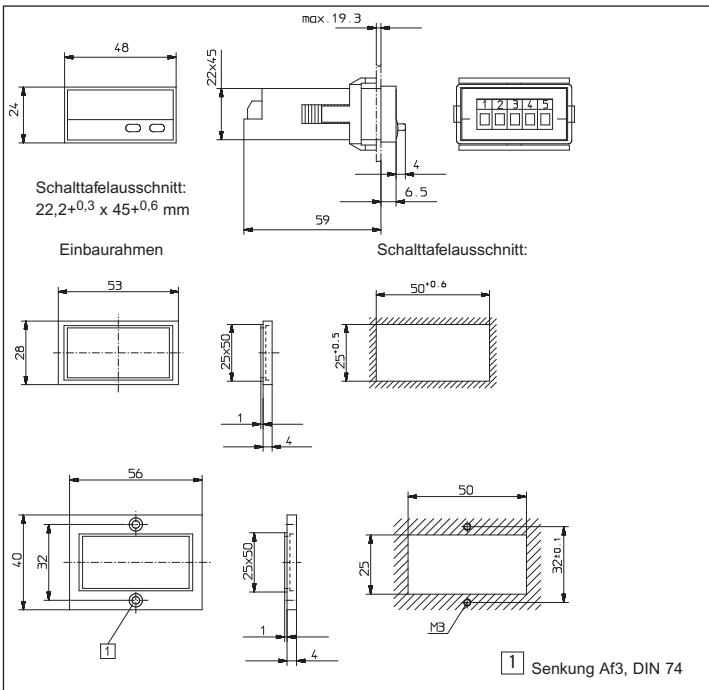

1.1 Safety instructions and warnings

Only use this display



- in a way according to its intended purpose
- if its technical condition is perfect
- adhering to the operating instructions and the general safety instructions.

1.2 General safety instructions

1. Before carrying out any installation or maintenance work, make sure that the power supply of the digital display is switched off.
2. Only use this digital display in a way according to its intended purpose: If its technical condition is perfect. Adhering to the operating instructions and the general safety instructions.
3. Adhere to country or user specific regulations.
4. The digital display is not intended for use in areas with risks of explosion and in the branches excluded by the standard EN 61010 Part 1.
5. The digital display shall only operated if it has been correctly mounted in a panel, in accordance with the chapter "Main technical features".

1.3 Use according to the intended purpose

The digital display may be used only as a panel-mounted device. Applications of this product may be found in industrial processes and controls, in manufacturing lines for the metal, wood, plastics, paper, glass, textile and other processing industries.

Over-voltages at the terminals of the digital display must be kept within the limits in Category II

If the digital display is used to monitor machines or processes in which, in case of a failure of the device or an error made by the operator, there might be risks of damaging the machine or causing accidents to the operators, it is your responsibility to take appropriate safety measures.

1.4 Description

The CODIX 52T is a display counter with 2 totalising ranges.

2. Setting of the operating parameters

- a. Press both front side keys and switch on the supply voltage or, if the supply voltage is already on, press both keys simultaneously during 5 s.

- b. The display shows

Pr o G

- c. After releasing the keys, the display shows

no

- c1. Hold the left key pressed and press the right key to leave the programming operation.

- c2. Press the right key to switch to

y E S

- d. Hold the left key pressed and press the right key to switch to the first parameter.

- e. After releasing the keys, the display alternates between the menu title and the current menu item setting. After pressing any key, only the menu item setting is displayed.

- f. Pressing the right key, the menu item setting will be switched to the next value.

If figures are to be input (e.g. when setting the scaling factor), select first the decade using the left key, and then set the value using the right key.

- g. Hold the left key pressed and press the right key to switch to the next menu item.

- h. The last menu title "EndPro" allows, when selecting "Yes", to exit the programming menu and to take over (store) the new values. If "no" is selected, the programming routine is repeated, the latest values set remaining active. They can now be checked again or modified.

Electronic display counter with 2 totalising ranges

1. Description

- 6-digit display counter with Reset function
- Red LED display, character height 8 mm
- Display range 0 ... 999 999
- Leading zeros suppression
- Programming via two setting keys on the front side
- During programming, the display guides the user with text prompts

2. Inputs

INP A

Dynamic count input Counter 1 and Counter 2.

RESET

Dynamic RESET input. Linked in parallel to the red RESET key. Sets the counter to zero. Can be adjusted individually for Counter 1 and Counter 2.

3. Selection of the displayed value

Pressing the right key allows switching between the display of totaliser 1 and the display of totaliser 2. Press the key briefly to display for 2 seconds the current function ("total1" or "total2"). If, during this period of time, the right key is pressed a second time, the device switches to the next function and displays a confirmation ("total1" or "total2") for 2 seconds. Then, the value of the selected function is displayed.

4. Programming routine

The programmable parameters of the device are described below, in the order in which they can be set. The device is fully programmed after one pass of the routine.

The first values stated correspond to the factory settings

4.1 Polarity of the inputs

INP A

npn

npn: switching for 0 V

pnp

pnp: switching for +U_B

4.2 Switching on the 30 Hz filter (INP A)

Filter

The filter provides input damping*

off

30 Hz filter off (f_{max})

on

30 Hz filter on

4.3 Multiplying factor (totaliser 1)

Reset

0.0000

It can be set from 00.0001 up to 99.9999.

The decimal point is set to 4 decimal places.

„0“ is not accepted!

999999

4.4 Dividing factor (totaliser 1)

Divide

0.0000

It can be set from 00.0001 up to 99.9999.

The decimal point is set to 4 decimal places.

„0“ is not accepted!

999999

4.5 Decimal point (totaliser 1)

Decimal

The decimal point defines the way of displaying the count values. It does not affect counting.

0

0 no decimal place

0.0 one decimal place

0.00 two decimal places

0.000 three decimal places

0000

4.6 RESET mode (totaliser 1)

Reset

RRRr

manual reset via the red RESET key and electrical reset via the RESET input

no rR

no reset (red RESET key and RESET input locked)

EL rR

only electrical reset via the RESET input

RRRrR

only manual reset via the red RESET key

* where bounce occurs, e.g. with contacts

4.7 Multiplying factor (totaliser 2)

FRctoz

0.00000

It can be set from 00.0001 up to 99.9999.

999999

The decimal point is set to 4 decimal places. „0“ is not accepted!

4.8 Dividing factor (totaliser 2)

dtUtoz

0.00000

It can be set from 00.0001 up to 99.9999.

999999

The decimal point is set to 4 decimal places. „0“ is not accepted!

4.9 Decimal point (totaliser 2)

dP.toz

The decimal point defines the way of displaying the count values. It does not affect counting.

0

0 no decimal place
0.0 one decimal place
0.00 two decimal places
0.000 three decimal places

0.000

5.0 RESET Mode (totaliser 2)

rES.rz

rrRnEL

manual reset via the red RESET key and electrical reset via the RESET input

no rES

no reset (red RESET key and RESET input locked)

EL rES

only electrical reset via the RESET input

rrRnrE

only manual reset via the red RESET key

5.1 End of programming

EndPro

no

The programming routine is repeated once more. The values set until now can be checked and modified.

995

The programming routine will be left and all values set will be stored as new parameters.

Afterwards the device is ready for operation.

5. Technical data

Supply voltage

Power supply: 10 ... 30 V DC/max. 55 mA with inverse-polarity protection

Display:

6 digits, red 7 segment LED display, height 8 mm

Data retention:

EEPROM

Polarity of the inputs:

Programmable, npn or pnp for all inputs

Input resistance:

appr. 5 k Ω

Count frequency:

DC power supply:	24 V	12 V	10 ...30 V
Input level:	Standard		5V
typ. low level:	2,5 V	2,0 V	1,0 V
typ. high level:	22,0 V	10 V	4,0 V
Fmax:*	kHz	kHz	kHz
tot.tot	60	20	8

* at maximum frequency square wave pulses 1:1

Minimum pulse length for the Reset input:

5 ms

Input sensitivity:

Standard sensitivity:

Low: 0 ... 0,2 x U_B [V DC]

High: 0,6 x U_B ... 30 [V DC]

4 ... 30 V DC level:

Low: 0 ... 2 V DC

High: 4 ...30 V DC

Pulse shape: any,
Schmitt-Trigger inputs

Ambient temperature:

-20 ... +65 °C at 10 ... 26 V DC

-20 ... +55 °C at >26 ... 30 V DC

Storage temperature:

-25 ... +70 °C

Altitude: to 2000 m

EMC:

Noise emission EN 55 011 Class B

Noise immunity EN 61 000-6-2

Housing:

For front panel mounting: 48 x 24 mm

acc. to DIN 43700, RAL7021, dark grey

Weight: appr. 50 g

Protection: IP 65 (front)

Cleaning:

The front of the units is to be cleaned only with a soft wet (water !) cloth.

6. Terminal assignment

1 10 ... 30 V DC

2 0 V GND

3 INP A

4 -

5 Reset

1	2	3	4	5
□	□	□	□	□

7. Delivery includes:

1 Digital display

1 Panel mounting clip

1 Bezel for screw mounting, panel cut out

50 x 25 mm

1 Bezel for clip mounting, panel cut out

50 x 25 mm

1 Seal

1 Multilingual operating instructions

8. Ordering code:

6.52T.012.3X0

└── Input sensitivity

0 = Standard

A = 4 ... 30 V DC level

9. Dimensions:

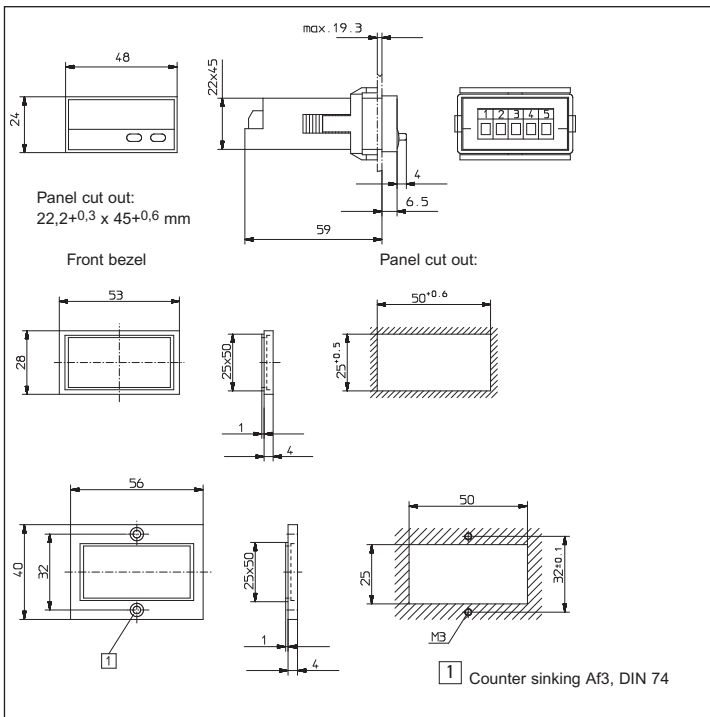

1.1 Instructions de sécurité et avertissements



- N'utiliser ces afficheurs que
 - de manière conforme à leur destination
 - s'ils sont techniquement en parfait état
 - en respectant les instructions d'utilisation et les instructions générales de sécurité.

1.2 Onstructions générales de sécurité

1. Avant tout travail d'installation ou de maintenance, s'assurer que l'alimentation de l'afficheur digital est coupée.
2. N'utiliser cet afficheur que de manière conforme à sa destination: Il doit être techniquement en parfait état. Respecter les instructions d'utilisation et les instructions générales de sécurité.
3. Tenir compte des réglementations spécifiques au pays et à l'utilisateur.
4. L'afficheur digital ne convient pas pour des zones présentant des risques d'explosion, ni dans les domaines d'utilisation exclus par la norme EN 61010 Partie 1.
5. L'afficheur digital ne doit être utilisé que s'il a été encastré dans les règles de l'art, conformément au chapitre "Caractéristiques techniques générales".

1.3 Utilisation conforme

L'afficheur digital ne peut être utilisé qu'en tant qu'appareil encastré. Ce produit trouve son application dans les process industriels et les commandes, dans le domaine des chaînes de fabrication des industries du métal, du bois, des matières plastiques, du papier, du verre, du textile, etc. Les surtensions aux bornes de l'afficheur digital doivent être limitées aux valeurs de la catégorie de surtension II.

Si l'afficheur digital est mis en oeuvre pour la surveillance de machines ou de process où, en cas de panne ou d'une erreur de manipulation de l'appareil, peuvent apparaître des risques de dommages à la machine ou d'accidents pour les opérateurs, il vous appartient de prendre les mesures de sécurité appropriées.

1.4 Description

Le CODIX 52T est un compteur à affichage avec 2 plages de totalisation.

2. Réglage des paramètres de fonctionnement

- a. Presser les deux touches de la face avant et mettre l'appareil sous tension, ou, l'appareil étant sous tension, presser les deux touches pendant 5 s.

- b. Sur l'affichage apparaît le message

`P r o G`

- c. Dès que les touches sont relâchées, l'affichage indique

`no`

- c1. Maintenir la touche de gauche pressée, puis presser la touche de droite, pour interrompre l'opération de programmation.

- c2. Presser la touche de droite pour que l'affichage indique

`4 8 5`

- d. Maintenir la touche de gauche pressée, puis presser la touche de droite, pour appeler le premier paramètre.

- e. Dès relâchement des touches apparaît, par périodes d'une seconde, le titre du menu et sa programmation actuelle. Presser une touche : l'affichage cesse d'alterner et n'indique plus que le réglage du point du menu.

- f. Une impulsion sur la touche de droite permet de passer à la valeur suivante du paramètre en cours de réglage. Pour introduire des valeurs numériques (p. ex. lors du réglage du facteur), sélectionner d'abord la décade (à l'aide de la touche de gauche, puis régler sa valeur à l'aide de la touche de droite.

- g. Pour passer au paramètre suivant du menu, maintenir la touche de gauche pressée et presser la touche de droite.
- h. Le dernier paramètre du menu, "EndPro", permet, en sélectionnant "Yes", de quitter le menu de programmation et de prendre en compte (sauvegarder) les nouvelles valeurs. Si "No" est sélectionné, la programmation recommence depuis le début, en conservant les dernières valeurs introduites. Il est alors possible de les vérifier ou de les modifier à nouveau.

Compteur à affichage électronique avec 2 plages de totalisation

1. Description

- Compteur à affichage à 6 décades avec fonction Reset
- Affichage par LED rouges, hauteur 8 mm
- Plage d'affichage de 0 à 999 999
- Suppression des zéros de tête
- Programmation par deux touches sur la face avant
- Programmation guidée par des messages sur l'affichage

2. Entrées

INP A

Entrée de comptage dynamique Compteur 1 er Compteur 2.

RESET

Entrée RESET dynamique couplée en parallèle avec la touche RESET rouge. Remet le compteur à zéro. Réglable séparément pour le Compteur 1 et le Compteur 2.

3. Sélection de la valeur affichée

Presser la touche de droite pour commuter entre l'affichage du totalisateur 1 et celui du totalisateur 2. Une impulsion unique affiche pendant 2 s. la fonction courante ("total1" ou "total2"). Si la touche de droite est pressée à nouveau pendant ce laps de temps, l'affichage passe à la fonction courante, et ("total1" ou "total2") s'affiche pendant 2 s. pour confirmation. Ensuite, la valeur de la fonction sélectionnée s'affiche.

4. Routine de programmation

Les paramètres réglables de l'appareil sont indiqués ci-dessous dans l'ordre de leur apparition sur l'affichage. L'appareil est donc entièrement programmé après un cycle de programmation.

Les premières valeurs affichées correspondent au réglage d'usine

4.1 Polarité des entrées

INPOL

npn

nnp : commutation à 0 V

pnp

pnp : commutation à +U_B

4.2 Activation du filtre 30 Hz (INP A)

FILTERR

Le filtre atténue l'entrée*

off

Filtre 30 Hz désactivé (f_{max})

on

Filtre 30 Hz activé

4.3 Facteur de multiplication (totalisateur 1)

FRcto1

010000

Facteur réglable de 00.0001 à 99.9999.

999999

Point décimal fixe réglé à 4 décimales.

Le réglage à „0” n'est pas accepté.

4.4 Facteur de division (totalisateur 1)

divto1

010000

Facteur réglable de 00.0001 à 99.9999.

999999

Point décimal fixe réglé à 4 décimales.

Le réglage à „0” n'est pas accepté.

4.5 Réglage du point décimal (totalisateur 1)

dp.to1

Le point décimal détermine la représentation de la valeur de comptage. Il n'a aucun effet sur le comptage.

0

0 pas de décimale

0.0 une décimale

0.00 deux décimales

0000

0.000 trois décimales

4.6 Mode RESET (totalisateur 1)

r E 5 n r 1

P P R n E L

Remise à zéro manuelle par la touche RESET rouge et électrique par l'entrée RESET

n o r E 5

Pas de remise à zéro (touche RESET rouge et entrée RESET désactivées)

E L r E 5

Remise à zéro électrique par l'entrée RESET uniquement

P P R n r E

Remise à zéro manuelle par la touche RESET rouge uniquement

4.7 Facteur de multiplication (totalisateur 2)

F R c t o 2

0 1 0 0 0 0

Facteur réglable de 00.0001 à 99.9999.

9 9 9 9 9 9

Point décimal fixe réglé à 4 décimales.
Le réglage à „0“ n'est pas accepté.

4.8 Facteur de division (totalisateur 2)

d i v t o 2

0 1 0 0 0 0

Facteur réglable de 00.0001 à 99.9999.

9 9 9 9 9 9

Point décimal fixe réglé à 4 décimales.
Le réglage à „0“ n'est pas accepté.

4.9 Réglage du point décimal (totalisateur 2)

d P t o 2

Le point décimal détermine la représentation de la valeur de comptage. Il n'a aucun effet sur le comptage.

0

0 pas de décimale
0.0 une décimale

0 0 0 0

0.00 deux décimales
0.000 trois décimales

5.0 Mode RESET (totalisateur 2)

r E 5 n r 2

P P R n E L

Remise à zéro manuelle par la touche RESET rouge et électrique par l'entrée RESET

n o r E 5

Pas de remise à zéro (touche RESET rouge et entrée RESET désactivées)

E L r E 5

Remise à zéro électrique par l'entrée RESET uniquement

P P R n r E

Remise à zéro manuelle par la touche RESET rouge uniquement

5.1 Fin de la programmation

E n d P r o

n o

La programmation est exécutée encore une fois. Les valeurs introduites peuvent être vérifiées et modifiées.

y E 5

La programmation est terminée et les valeurs introduites sont prises en compte comme nouveaux paramètres.

L'appareil est alors prêt à fonctionner.

5. Caractéristiques techniques

Tension d'alimentation

Alimentation : 10 ... 30 V CC/max. 55 mA
avec protection contre les
inversions de polarité

Affichage : Rouge, 6 décades
LED à 7 segments,
hauteur 8 mm

Mémorisation des données :
EEPROM

Polarité des entrées :
Programmable, npn ou pnp
pour toutes les entrées

Résistance d'entrée :
env. 5 k Ω

Fréquences de comptage :

Alimentation CC:	24 V	12 V	10 ...30 V
Niveau:	Standard		5 V
typ. low:	2,5 V	2,0 V	1,0 V
typ. high:	22,0 V	10 V	4,0 V
Fmax*:	kHz	kHz	kHz
tot.tot	60	20	8

*signaux rectangulaires, rapport impulsion/pause 1:1

Niveau de commutation des entrées :

Niveau standard :

Low: 0 ... 0,2 x U_B [V CC]
High: 0,6 x U_B ... 30 [V CC]

Niveau 4 ... 30 V CC:

Low: 0 ... 2 V CC
High: 4 ...30 V CC

Fome des impulsions :

quelconque*, entrée par
trigger de Schmitt

Température ambiante :

-20 ... +65 °C avec 10 ... 26 V DC
-20 ... +55 °C avec >26 ... 30 V DC

Température de stockage :

-25 ... +70 °C

Altitude: jusqu'à 2000 m

CEM :

Emission de parasites EN 55 011 Classe B
Immunité aux parasites EN 61 000-6-2

Boîtier : Pour montage dans pan-
neau : 48 x 24 mm selon
DIN 43700, RAL7021, gris
foncé

Poids : env. 50 g

Indice de protection :
IP 65 (face avant)

Nettoyage : Les faces avant des appa-
reils ne doivent être net-
toyées qu'avec un chiffon
doux humide.

6. Raccordements

- 1 10 ... 30 V DC
- 2 0 V GND
- 3 INP A
- 4 -
- 5 Reset



7. La livraison comprend :

- 1 Afficheur
- 1 Bride de fixation
- 1 Cadre pour fixation par bride, pour découpe d'encastrement 50 x 25 mm
- 1 Cadre pour fixation par vis, pour découpe d'encastrement 50 x 25 mm
- 1 Joint
- 1 Notice d'utilisation multilingue

8. Codification de commande :

6.52T.012.3X0

└─ Niveau de commutation
des entrées
0 = Standard
A = Niveau 4 ... 30 V DC

9. Dimensions:

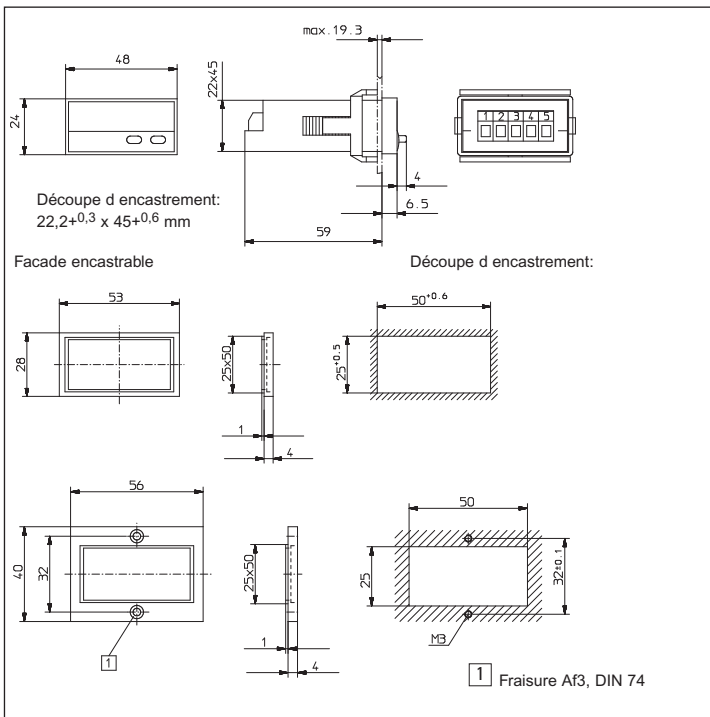

1.1 Istruzioni per la sicurezza e avvertenze

Utilizzare questi visualizzatori solo



- in maniera conforme alla loro destinazione
- se la loro condizione tecnica è perfetta
- osservando le istruzioni di utilizzo e le norme generali di sicurezza.

1.2 norme generali di sicurezza.

1. Prima di qualsiasi lavoro d'installazione o di manutenzione, accertarsi che l'alimentazione del visualizzatore digitale sia interrotta.
2. Utilizzare questo visualizzatore solo in maniera conforme alla sua destinazione: La sua condizione tecnica deve essere perfetta. Osservare le istruzioni di utilizzo e le norme generali di sicurezza.
3. Rispettare le norme specifiche al paese e all'utilizzatore.
4. Il visualizzatore digitale non conviene per delle zone che presentino rischi d'esplosione, né per i campi d'utilizzo esclusi della norma EN 61010, Parte 1.
5. Il visualizzatore digitale deve funzionare solo se è stato inserito a regola d'arte, in conformità con le prescrizioni del capitolo "Caratteristiche tecniche generali".

1.3 Utilizzazione in conformità

Il visualizzatore digitale può essere utilizzato solo in qualità d'apparecchiatura incassata. Questo prodotto trova la sua applicazione nei processi industriali ed i comandi, nel campo delle linee di produzione delle industrie metallurgiche, del legno, delle materie plastiche, della carta, del vetro, dei tessuti eccetera.

Le sovratensioni ai terminali dell'apparecchiatura devono essere limitate ai valori della categoria di sovratensione II.

Se il visualizzatore digitale è utilizzato per la sorveglianza di macchine o di processi ove, in caso di guasto o di errori di manipolazione dell'apparecchio, possano presentarsi rischi di danni alla macchina o d'incidenti per gli operatori, l'utente deve assumere le misure di sicurezza appropriate.

1.4 Descrizione

Il CODIX 52T è un visualizzatore totalizzatore con 2 campi di conteggio.

2. Regolazione dei parametri di funzionamento

a. Premere i due tasti sulla parte anteriore e mettere l'apparecchio sotto tensione o, qualora l'apparecchio sia sotto tensione, premere i due tasti per 5 secondi.

b. Sul display compare il seguente messaggio

Pr o U

c. Al rilascio dei tasti, il display visualizza

no

c1. Mantenere il tasto sinistro premuto, poi premere il tasto destro per interrompere l'operazione di programmazione.

c2. Premere il tasto destro. Il display indica

4 E 5

d. Mantenere il tasto sinistro premuto, poi premere il tasto destro per richiamare il primo parametro.

e. Al rilascio dei tasti, compare, ad intervalli di un secondo, il titolo del menu e la regolazione del punto del menu in essere. Premere un tasto: la visualizzazione alternata cessa ed il display indica solo la regolazione del punto del menu.

f. Un impulso sul tasto destro consente di passare al valore successivo del parametro in fase di regolazione. Per inserire dei dati numerici (per esempio al momento della regolazione del fattore), selezionare prima la decade tramite il tasto sinistro, poi regolare il suo valore con il tasto destro.

g. Mantenere il tasto sinistro premuto, poi premere il tasto destro per richiamare il punto successivo del menu.

- h. L'ultimo parametro del menu "EndPro" permette, selezionando "Yes", di uscire dal menu di programmazione e di salvare i nuovi valori. Selezionando "no", la programmazione riparte dall'inizio, conservando gli ultimi valori inseriti. In questo modo, è possibile controllarli e modificarli di nuovo.

Contatore con display elettronico, con 2 campi di totalizzazione

1. Descrizione

- Contatore con display a 6 decadi, con funzione Reset
- Display a LED rossi, altezza 8 mm
- Campo di visualizzazione 0 ... 999 999
- Soppressione degli zeri in testa
- Programmazione tramite due tasti sulla parte frontale
- Programmazione guidata tramite messaggi sul display

2. Entrate

INP A

Entrata di conteggio dinamica Contatore 1 e Contatore 2.

RESET

Entrata RESET dinamica accoppiata in parallelo con il tasto RESET rosso. Azzerà il contatore. Regolabile separatamente per il contatore 1 e il contatore 2.

3. Selezione del valore visualizzato

Premere il tasto destro per commutare dal display del totalizzatore 1 a quello del totalizzatore 2. Un impulso unico visualizza per 2 secondi la funzione corrente ("total1" o "total2"). Quando il tasto di destra sia premuto nuovamente durante questo lasso di tempo, il sistema passa alla funzione corrente ed il display visualizza ("total1" o "total2") per 2 secondi per confermare. In seguito, il valore della funzione selezionata è visualizzato.

4. Routine di programmazione

I parametri regolabili dell'apparecchio sono indicati di seguito nell'ordine in cui sono visualizzati sul display. Perciò, la programmazione dell'apparecchio è completata dopo un ciclo di programmazione.

I primi valori indicati corrispondono a quelli regolati in fabbrica

4.1 Polarità delle entrate

INPOL

npn

npn: commutazione a 0 V

pnp

pnp: commutazione a +U_B

4.2 Attivazione del filtro 30Hz (INP A)

FILTFR

Il filtro permette di impostare la frequenza max di conteggio all'ingresso*

off

Filtro 30 Hz disattivato (f_{max})

on

Filtro 30 Hz attivato

4.3 Fattore di moltiplicazione (totalizzatore 1)

FRcto1

0.0000

Fattore regolabile da 00.0001 a 99.9999.

Punto decimale fisso regolato a 4 decimali.

999999

La regolazione a "0" non è accettata.

4.4 Fattore di divisione (totalizzatore 1)

divto1

0.0000

Fattore regolabile da 00.0001 a 99.9999.

Punto decimale fisso regolato a 4 decimali.

999999

La regolazione a "0" non è accettata.

4.5 Regolazione del punto decimale

(totalizzatore 1)

dP. t o i

Il punto decimale determina la rappresentazione del valore di conteggio. Non ha nessun effetto sul conteggio.

0	0	nessuna decimale
0.0	0.0	una decimale
0.00	0.00	due decimali
0.000	0.000	tre decimali

4.6 Modo RESET (totalizzatore 1)

r E S. n r i

p q r n e l Ripristino manuale tramite il tasto RESET rosso ed elettrico tramite l'entrata RESET

n o r E S Nessun ripristino (tasto RESET rosso ed entrata RESET disattivati)

E L r E S Solo ripristino elettrico tramite l'entrata RESET

p q r n r E Solo ripristino manuale tramite il tasto RESET rosso

4.7 Fattore di moltiplicazione (totalizzatore 2)

F R c t o 2

0 1 0 0 0 0 Fattore regolabile da 00.0001 a 99.9999.
Punto decimale fisso regolato a 4 decimali.

9 9 9 9 9 9 La regolazione a "0" non è accettata.

4.8 Fattore di divisione (totalizzatore 2)

d i v. t o 2

0 1 0 0 0 0 Fattore regolabile da 00.0001 a 99.9999.
Punto decimale fisso regolato a 4 decimali.

9 9 9 9 9 9 La regolazione a "0" non è accettata.

4.9 Regolazione del punto decimale

(totalizzatore 2)

dP. t o 2

Il punto decimale determina la rappresentazione del valore di conteggio. Non ha nessun effetto sul conteggio.

0	0	nessuna decimale
0.0	0.0	una decimale
0.00	0.00	due decimali
0.000	0.000	tre decimali

5.0 Modo RESET (totalizzatore 2)

r E S. n r 2

p q r n e l Ripristino manuale tramite il tasto RESET rosso ed elettrico tramite l'entrata RESET

n o r E S Nessun ripristino (tasto RESET rosso ed entrata RESET disattivati)

E L r E S Solo ripristino elettrico tramite l'entrata RESET

p q r n r E Solo ripristino manuale tramite il tasto RESET rosso

5.1 Fine della programmazione

E n d P r o

n o La programmazione è realizzata ancora una volta. I valori inseriti possono essere controllati e modificati.

y E S La programmazione è conclusa ed i valori inseriti sono presi in considerazione come nuovi parametri. Ora, l'apparecchio è pronto per il funzionamento.

5. Caratteristiche tecniche

Tensione d'alimentazione

Alimentazione: 10 ... 30 V CC/max. 55 mA
Con protezione contro le
inversioni di polarità

Display: 6 decadi, LED rossi a
7 segmenti, altezza 8 mm

Memorizzazione dei dati:
EEPROM

Polarità delle entrate:
Programmabile, npn o pnp
per tutte le entrate

Resistenza d'entrata:
circa. 5 k Ω

Frequenze di conteggio:

Alimentazione CC:	24 V	12 V	10...30 V
Niveau:	Standard		5 V
typ. low:	2,5 V	2,0 V	1,0 V
typ. high:	22,0 V	10 V	4,0 V
Fmax*:	kHz	kHz	kHz
tot.tot	60	20	8

* alla massima frequenza l'onda quadra è 1:1

Durata minima dell'impulso sull'entrata di rimessa a zero: 5 ms

Livello di commutazione delle entrate:

Livello standard: Low: 0 ... 0,2 x U_B [V CC]
High: 0,6 x U_B ... 30 [V CC]

Livello 4 ... 30 V DC:
Low: 0 ... 1 V CC
High: 4 ...30 V CC

Forma degli impulsi:
qualsiasi*, entrata tramite
trigger di Schmitt

Temperatura ambiente:

-20 ... +65 °C a 10 ... 26 V DC
-20 ... +55 °C a >26 ... 30 V DC

Temperatura di immagazzinamento:
-25 ... +70 °C

Altitudine: fino a 2000 m

CEM:

Emissione di parassiti EN 55 011 Classe B
Immunità ai parassiti EN 61 000-6-2

Contenitore : Per montaggio in pannello:
48 x 24 mm in accordo con
DIN 43700, RAL7021, gri-
gio scuro

Peso: circa 50 g

Grado di protezione:
IP 65 (frontale)

Pulizia : Le parti frontali degli appa-
recchi devono essere pulite
esclusivamente con uno
straccio morbido umido.

6. Collegamenti

- 1 10 ... 30 V DC
- 2 0 V GND
- 3 INP A
- 4 -
- 5 Reset

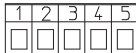

7. La consegna include

- 1 Display digitale
- 1 Staffa di fissaggio
- 1 frontale per montaggio con viti, pannello 50 x 25
- 1 clip per lannello di montaggio, pannello 50 x 50
- 1 Sigillare
- 1 Manuale operativo multilingua

8. Codificazione per l'ordinazione:

6.52T.012.3X0

└─── Livello di commutazione
delle entrate
0 = Standard
A = Livello 4 ... 30 V DC

9. Dimensioni

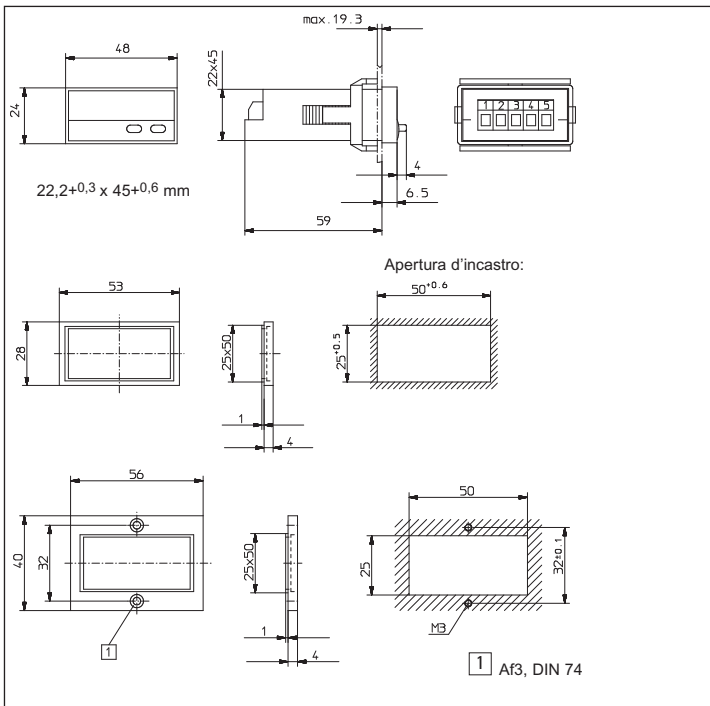

1.1 Instrucciones de seguridad y advertencias

Utilizar este visualizador únicamente



- de acuerdo con su función material
- si se encuentra en perfecto estado técnico
- respetando las instrucciones de utilización y las instrucciones generales de seguridad.

1.2 Instrucciones generales de seguridad

1. Antes de todo trabajo de instalación o mantenimiento, asegúrese de que la alimentación del visualizador digital está cortada.
2. Utilizar este visualizador únicamente de acuerdo con su función material: Si se encuentra en perfecto estado técnico. Respetando las instrucciones de utilización y las instrucciones generales de seguridad.
3. Cumplir las normativas correspondientes al país y al usuario.
4. Este visualizador digital no debe utilizarse en zonas que presenten riesgo de explosión y en entornos de uso excluidos de la norma EN 61 010 Parte 1.
5. Este aparato sólo debe funcionar encajado, según la normativa profesional, conforme a lo indicado en el capítulo "Características técnicas generales".

1.3 Utilización correcta

Este visualizador digital sólo puede utilizarse encajado. La aplicación de este producto respecta a procesos industriales y de control, en cadenas de fabricación de industrias del metal, madera, materias plásticas, papel, vidrio, textiles, etc. Las sobretensiones en los bornes del aparato deben limitarse a los valores de la categoría de sobretensión II.

Si se implanta el visualizador digital para la vigilancia de máquinas o procesos en los que puede aparecer un riesgo de daños a la máquina o accidentes para los operarios en caso de avería o de un error de manipulación del aparato, usted tiene la obligación de adoptar medidas de seguridad apropiadas.

1.4 Descripción

El CODIX 52T es un contador con display con 2 gamas de totalización.

2. Ajuste de los parámetros de funcionamiento

- a. Pulsar las dos teclas de la cara delantera y encender el aparato, o, con el aparato encendido, pulsar las dos teclas durante 5 s

- b. En la pantalla aparece el mensaje

Pr o L

- c. Cuando se dejan de pulsar las teclas, la pantalla indica

no

- c1. Mantener pulsada la tecla de la izquierda, luego pulsar la tecla de la derecha para interrumpir la operación de programación.

- c2. Pulsar la tecla de la derecha para que la pantalla indique

y E 5

- d. Mantener pulsada la teclada de la izquierda, luego pulsar la tecla de la derecha, para invocar el primer parámetro

- e. Cuando se dejan de pulsar las teclas aparecen, en intervalos de un segundo, el título del menú y el ajuste actual del punto del menú. Pulsar una tecla: la pantalla deja de alternar y sólo indica el ajuste del punto del menú.

- f. Durante el ajuste, si se pulsa una vez la tecla de la derecha se pasa al valor siguiente del parámetro.

Para introducir valores numéricos (p. ej., al ajustar el factor), seleccionar primero la década con la tecla de la izquierda, luego ajustar su valor con la tecla de la derecha.

- g. Para pasar al siguiente punto del menú, mantener pulsada la tecla de la izquierda y pulsar la tecla de la derecha.

- h. El último punto del menú, "EndPro", permite, si se selecciona "Yes", salir del menú de programación y asumir (almacenar en memoria) los nuevos valores. Si se selecciona "no", la programación vuelve a comenzar después del inicio, conservando los últimos valores introducidos. En ese caso es posible comprobarlos o modificarlos de nuevo.

Contador indicador electrónico con 2 intervalos de totalización

1. Descripción

- Contador indicador con 6 décadas y función Reset
- Pantalla de LED rojos, altura 8 mm
- Intervalo de visualización 0 ... 999 999
- Supresión de los ceros en cabeza
- Programación con dos teclas de la cara delantera
- Programación guiada por mensajes en la pantalla

2. Entradas

INP A

Entrada de conteo dinámica Contador 1 y Contador 2.

RESET

Entrada RESET dinámica conectada en paralelo con la tecla RESET roja. Pone el contador a cero. Ajustable de forma separada para el Contador 1 y para el Contador 2.

3. Selección del valor visualizado

Pulsar la tecla de la derecha para cambiar entre la pantalla del totalizador 1 y la del totalizador 2. Si se pulsa una vez se visualiza durante 2 s la función corriente ("total1" o "total2"). Si se pulsa la tecla de la derecha de nuevo durante ese lapso de tiempo, la pantalla pasa a la función actual, y se visualiza ("total1" o "total2") durante 2 s. para confirmación. A continuación aparece el valor de la función seleccionada.

4. Rutina de programación

Los parámetros ajustables del dispositivo se indican abajo por su orden de aparición en la pantalla. Por tanto, el aparato está totalmente programado después de un ciclo de programación.

Los primeros valores indicados corresponden al ajuste de fábrica

4.1 Polaridad de las entradas

npn: conmutación a 0 V

pnp: conmutación a +U_B

4.2 Activación del filtro 30 Hz (INP A)

El filtro amortigua la entrada*

Filtro 30 Hz desactivado (f_{max})

Filtro 30 Hz activado

4.3 Factor de multiplicación (totalizador 1)

Factor ajustable de 00.0001 a 99.9999.

Punto decimal fijo ajustado a 4 decimales.

El ajuste a "0" no se acepta.

4.4 Factor de división (totalizador 1)

Factor ajustable de 00.0001 a 99.9999.

Punto decimal fijo ajustado a 4 decimales.

El ajuste a "0" no se acepta.

4.5 Ajuste del punto decimal (totalizador 1)

El punto decimal determina la representación del valor de conteo. No tiene ningún efecto sobre el conteo.

0 sin decimales

0.0 un decimal

0.00 dos decimales

0.000 tres decimales

* en caso de rebotes; p. Ej. , con contactos

4.6 Modo RESET (totalizador 1)

r E 5 . n r 1

0 0 0 0 0 0

Puesta a cero manual con la tecla RESET roja y eléctrica por la entrada RESET

n o r E 5

No hay puesta a cero (tecla RESET roja y entrada RESET desactivadas)

E L r E 5

Puesta a cero eléctrica sólo por la entrada RESET

0 0 0 0 r E

Puesta a cero manual sólo por la tecla RESET roja

4.7 Factor de multiplicación (totalizador 2)

F A c . t o 2

0 1 0 0 0 0

Factor ajustable de 00.0001 a 99.9999.

Punto decimal fijo ajustado a 4 decimales.

9 9 9 9 9 9

El ajuste a "0" no se acepta.

4.8 Factor de división (totalizador 2)

d i v . t o 2

0 1 0 0 0 0

Factor ajustable de 00.0001 a 99.9999.

Punto decimal fijo ajustado a 4 decimales.

9 9 9 9 9 9

El ajuste a "0" no se acepta.

4.9 Ajuste del punto decimal (totalizador 2)

d P . t o 2

El punto decimal determina la representación del valor de conteo. No tiene ningún efecto sobre el conteo.

0

0 sin decimales

0.0 un decimal

0 0 0 0

0.00 dos decimales

0.000 tres decimales

5.0 Modo RESET (totalizador 2)

r E 5 . n r 2

0 0 0 0 0 0

Puesta a cero manual con la tecla RESET roja y eléctrica por la entrada RESET

n o r E 5

No hay puesta a cero (tecla RESET roja y entrada RESET desactivadas)

E L r E 5

Puesta a cero eléctrica sólo por la entrada RESET

0 0 0 0 r E

Puesta a cero manual sólo por la tecla RESET roja

5.1 Fin de la programación

E n d P r o

n o

La rutina de programación se realiza otra vez. Los valores introducidos pueden comprobarse y modificarse.

y E 5

La rutina de programación se termina y los valores introducidos se tienen en cuenta como nuevos parámetros.

El dispositivo queda entonces listo para funcionar.

5. Características técnicas

Tensión de alimentación

Alimentación: 10 ... 30 V CC/max. 55 mA
con protección contra las
inversiones de la polaridad

Pantalla : Roja, 6 décadas, LED con
7 segmentos, altura 8 mm

Memorización de datos:

EEPROM

Polaridad de las entradas:

Programable, npn o pnp
para todas las entradas

Resistencia de entrada:

alrededor de 5 k Ω

Frecuencias de conteo:

Alimentación CC:	24 V	12 V	10 ...30 V
Nivel:	Standard		5V
typ. Low:	2,5 V	2,0 V	1,0 V
typ. High:	22,0 V	10 V	4,0 V
Fmax*:	kHz	kHz	kHz
tot.tot	60	20	8

* a máxima frecuencia impulsos de onda cuadrada 1:1

**Duración mínima de impulso en la entrada
de puesta a cero:** 5 ms

Nivel de conmutación de las entradas:

Nivel estándar: Low: 0 ... 0,2 x U_B [V CC]
High: 0,6 x U_B ... 30 [V CC]

Nivel 4 ...30 V DC: Low: 0 ... 1 V CC
High: 4 ...30 V CC

Forma de los impulsos*:

cualquiera, entrada por
disparador de Schmitt

Temperatura ambiente:

-20 ... +65 °C a 0 ... 26 V DC
-20 ... +55 °C a >26 ... 30 V DC

Temperatura de almacenamiento:

-25 ... +70 °C

Altura: hasta 2000 m

CEM:

Emisión de ruidos EN 55 011 Clase B
Inmunidad a los ruidos EN 61 000-6-2

Caja:

Para montaje en panel: 48 x 24 mm
según DIN 43700,
RAL7021, gris oscuro

Peso: alrededor de 50 g

Tipo de protección: IP 65 (cara delantera)

Limpieza:

Los frontales de los aparatos deben limpiarse exclusivamente con un paño suave húmedo.

6. Conexiones

- 1 10 ... 30 V DC
- 2 0 V GND
- 3 INP A
- 4 -
- 5 Reset

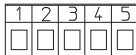

7. El suministro incluye:

- 1 Indicador
- 1 Brida de fijación
- 1 Marco para fijación por brida, para recorte en panel 50 x 25 mm
- 1 Marco para fijación por tornillos, para recorte en panel 50 x 25 mm
- 1 Junta de estanqueidad
- 1 Manual de instrucciones multilingüe

8. Clave de pedido:

6.52T.012.3X0

Nivel de conmutación de las entradas
0 = Estándar
A = Nivel 4 ... 30 V DC

9. Dimensiones:

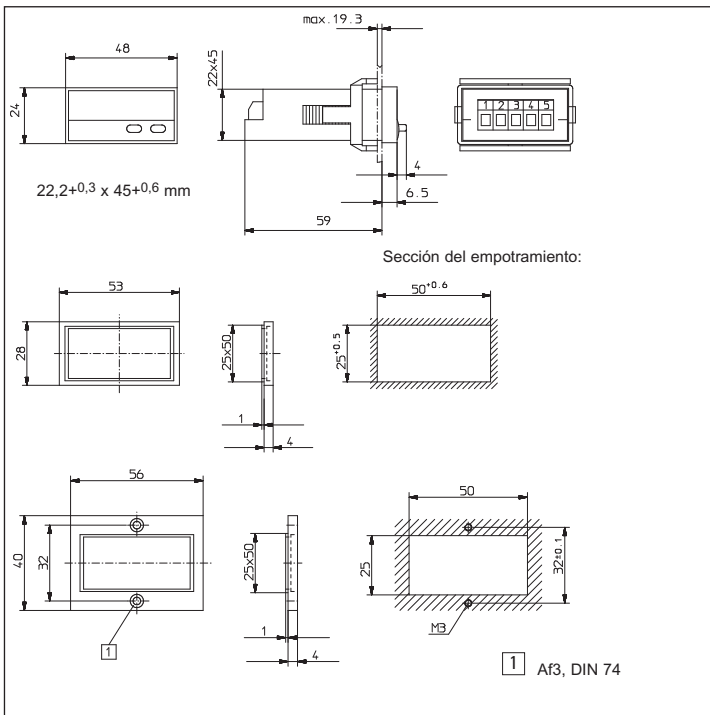



Fritz Kübler GmbH
Zähl- und Sensortechnik
Schubertstrasse 47
D-78054 Villingen-Schwenningen
Germany
Tel: +49 7720 3903-0
Fax +49 7720 21564
info@kuebler.com
www.kuebler.com

R60036.0009A